

- Komponentenliste:
 1: Hauptschalter
 2: Steuersicherung 2,0A
 3: Schütz K1 Uci:230V~
 4: Bremsplatte ASB16
 5: Überlastschutz M...A
 6: Taster "Aus"
 7: Taster "Ein"
 8: Motor (Stern oder Dreieck)

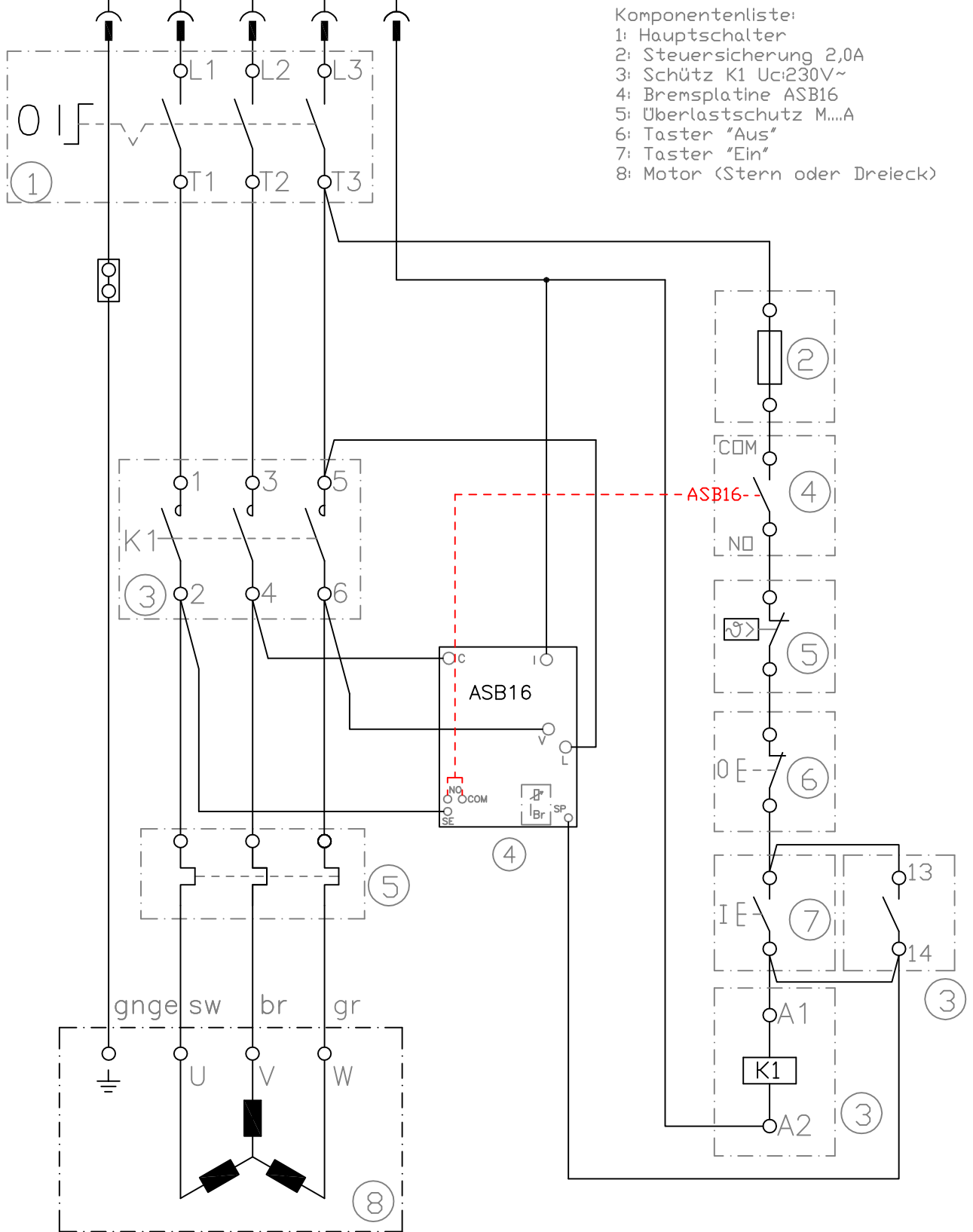

				Tag	Name	Bezeichnung Schaltplan ASB 16	
			Bearb.	29.03.2011	M.Orlik		
			Gepr.	13.07.2011	Treusch		
			KLINGER BORN			ZgNr.	e_3Ph-400V-230V-Aufschaltbr
Ind.	Änderung	Tag				Name	